



Панель управления с инверсором



Датчик уровня



I Приложение

Винтовой насос Kiber NTE с компактной и прочной конструкцией предназначен для переработки цельного или очищенного винограда. Благодаря конструкции насоса, он может быть смонтирован под дробилкой-гребнеотделителем.

I Принцип работы

Трение между ротором и статором создаёт вакуум в зоне всасывания, который облегчает процесс входа продукта в насос.

При вращении винта полости с продуктом перемещаются от всасывающего к нагнетательному патрубку.

I Дизайн и характеристики

Гибкость в использовании.

Лёгок в обслуживании.

Воронка с дренажем.

Крепкая конструкция.

Электродвигатель 3 ph 230/400 V (3 kW), 400/690 V (>3 kW), 50 Hz, IP-55.

Коническая передача.

Насос на тележке.

Панель управления CE с переключателем ВКЛ/ВЫКЛ, инверсором и аварийным остановом.

Стандартное присоединение: сферическое.

Колеса с тормозом.

Окрашен в красный цвет RAL3003.

I Материалы

Детали в контакте с продуктом

AISI 304 (1.4301)

Фонарь

Углеродистая сталь

Статор

NBR (особый состав для данного приложения)

Уплотнение

PTFE

Обработка поверхности

струйная

I Опции

Датчик присутствия жидкости Макс / Мин.

Дистанционное управления.

Соединения: Garolla, Clamp, фланцы, DIN, т.д.

Электромагнитный тормоз двигателя.

Преобразователь частоты (Гамма Контроль).

Панель управления из нержавеющей стали.



I Технические спецификации

Макс. подача 90 м³/ч 396 US GPM
 Макс. давление 6 бар 87 PSI
 Макс. рабочая температура 85 °C 185 °F



МОДЕЛЬ	Подача ⁽¹⁾ т/ч	Нагнет. патрубок DN	Скорость об/мин	Мощность кВт	Вес кг
NTE-60	8/11	100	210	3	190
NTE-80	20/25	120	210	5,5	295
NTE-90	28/36	120	210	7,5	320
NTE-100	40/50	150	210	7,5	345
NTE-120	55/70	150	170	15	570

(1) Номинальная подача для очищенного винограда под давлением от 2 до 4 бар.

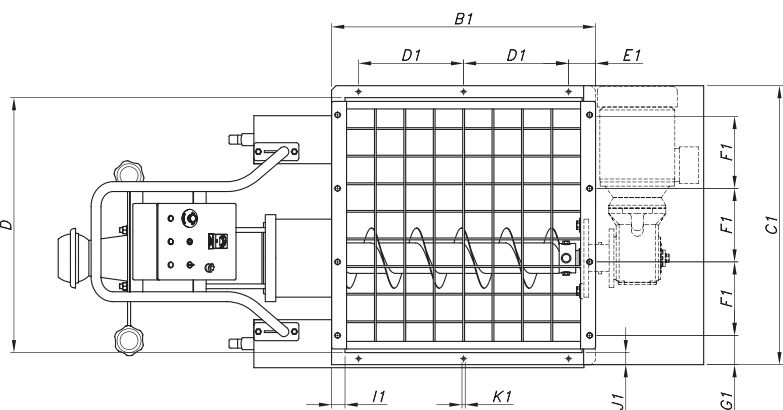
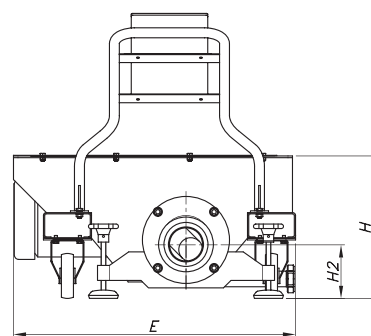
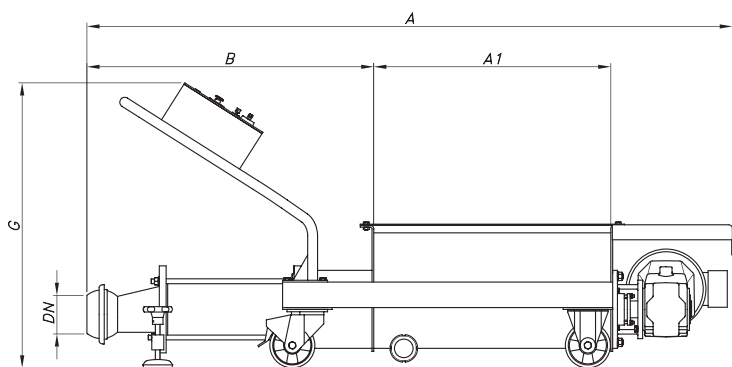

ТИП	A	A1	B	D	E	G	H	H2	КОД
NTE-60	1710	700	740	750	835	850	340	144	D4005-2521503013
NTE-80	2150	790	955	850	950	950	475	180	D4008-2521005510
NTE-90	2210		1015					170	D4009-2521007510
NTE-100	2255	1060	165	D4010-2521007510					
NTE-120	2490	850	1185	1000	1100	490	163	D4012-2516515012	

ТИП	РАЗМЕРЫ ВОРОНКИ								
	B1	C1	D1	E1	F1	G1	I1	J1	K1
NTE-60	790	830	300	95	300	115	45	40	11
NTE-80	880	930	350	90	245	97,5	45	40	11
NTE-90									
NTE-100									
NTE-120	940	1080	350	120	275	127,5	45	40	11



Информация, содержащаяся в данной брошюре, ознакомительная. Мы оставляем за собой право без предварительного уведомления вносить поправки в любые сведения и технические характеристики. Более подробную информацию Вы можете найти на нашем сайте.

www.inoxpa.com



FTeNTE.2.RU-0708